

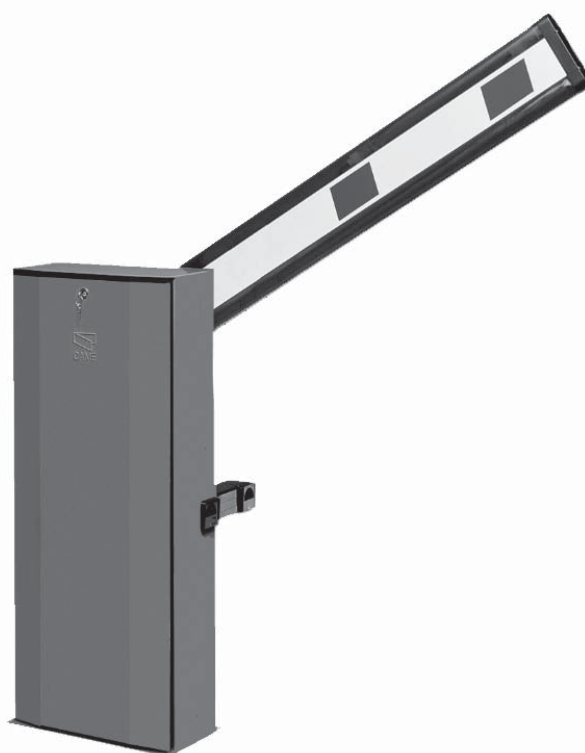

CE

119G26PL

AUTOMATYCZNY  
SZLABAN DROGOWY



INSTRUKCJE INSTALACJI

**G6000 - G6001**



Polski

PL



# UWAGA!

## Ważne instrukcje dotyczące bezpieczeństwa osób:

# UWAŻNIE PRZECZYTAĆ!



### Wstęp

• Produkt powinien być przeznaczony wyłącznie do użytku dla jakiego został wyraźnie stworzony. Wszelkie inne zastosowanie uważane jest za niebezpieczne. Zakład CAME s.p.a. nie odpowiada za ewentualne szkody spowodowane przez niewłaściwe, błędne i bezzmysłne użycie • Niniejsze ostrzeżenia należy zachować razem z instrukcją instalacji i obsługi komponentów urządzenia automatyzacyjnego.

### Przed zainstalowaniem

*(weryfikacja istniejącego stanu: w razie negatywnej oceny, nie należy rozpoczynać prac jeżeli nie zostały wykonane obowiązujące czynności zabezpieczające)*

• Skontrolować, aby część do zautomatyzowania była w dobrym stanie mechanicznym, aby była wyważona i w osi, oraz aby otwierała się i zamykała właściwie. Ponadto należy sprawdzić, aby były obecne odpowiednie ograniczniki mechaniczne • Jeżeli automatyzacja ma być zainstalowana na wysokości mniejszej niż 2,5 m od podłogi lub od innego poziomu dostępu, należy sprawdzić konieczność ewentualnych zabezpieczeń i/lub ostrzeżeń • Gdyby występowały przejścia dla pieszych uzyskane w drzwiach do zautomatyzowania, wówczas musi istnieć system blokujący ich otwieranie w trakcie ruchu • Należy upewnić się, aby otwieranie zautomatyzowanego skrzydła nie powodowało sytuacji pułapkowych z pobliskimi stałymi częściami • Nie montować odwróconego urządzenia automatyzacyjnego, lub na elementach które mogłyby się zgiąć. Jeżeli trzeba, należy dodać odpowiednie wzmocnienia w punktach mocowania • Nie instalować na skrzydłach drzwiowych znajdujących się na wzniesieniach lub zboczach (nie na płaszczyźnie) • Sprawdzić, aby ewentualne urządzenia nawadniające nie mocowały motoreduktora od dołu w górę.

### Instalacja

• Należy odpowiednio oznaczyć i ogrodzić cały teren robót, aby uniknąć nieostrożnego wejścia nieupoważnionych osób na obszar robót, zwłaszcza osób nieletnich i dzieci • Należy uważać przy manewrowaniu urządzeniami automatyzacyjnymi ważącymi więcej niż 20 kg (patrz instrukcja dotycząca instalacji). W powyższym przypadku, należy zaopatrzyć się w przyrządy do bezpiecznego ich przenoszenia • Wszystkie stery otwierające (przyciski, przełączniki na klucz, czytniki magnetyczne, itd.) powinny być zainstalowane przynajmniej 1,85 m od obwodu obszaru manewru bramy, lub tam, gdzie nie mogą być osiągnięte z zewnątrz przez bramę. Ponadto, bezpośrednie stery (na przycisk, na dotyk, itd.), muszą być zainstalowane na minimalnej wysokości wynoszącej 1,5 m oraz nie powinny być dostępne dla publiczności • Wszystkie stery będące w trybie "utrzymana akcja", muszą być umieszczone w miejscach, z których będą całkowicie widoczne skrzydła drzwiowe w ruchu, oraz odnośny obszar przejścia lub manewru • Należy założyć, tam gdzie ich brak, stałe etykiety wskazujące pozycję urządzenia odblokowania • Przed dostarczeniem do użytkownika, należy sprawdzić zgodność urządzenia z normą EN 12453 (próby uderzeniowe), upewnić się, że urządzenie automatyzacyjne jest odpowiednio wyregulowane, oraz że urządzenia zabezpieczające

i ochronne, a także odblokowanie ręczne funkcjonują właściwie • Tam gdzie trzeba, oraz w dobrze widocznej pozycji, należy założyć symbole ostrzegawcze (np. tabliczkę bramy).

### Instrukcje i szczególne zalecenia dla użytkowników

• Obszar manewru bramy należy utrzymywać wolny i czysty. Promień działania fotokomórek należy utrzymywać wolny od roślin • Nie pozwalać dzieciom bawić się stałymi urządzeniami sterującymi, lub w obszarze manewru bramy. Trzymać poza ich zasięgiem zdalne urządzenia sterujące (nadajniki) • Często kontrolować urządzenie, w celu weryfikacji ewentualnych usterek i oznak zużycia, lub uszkodzeń ruchomych struktur, komponentów automatyzacji, wszystkich punktów i urządzeń mocujących, kabli i dostępnych połączeń. Punkty przegubowe (zamki), oraz punkty tarcia (prowadnice) należy utrzymywać nasmarowane i czyste • Co sześć miesięcy wykonywać funkcjonalne kontrole fotokomórek i czułych krawędzi. Zapewnić stałe czyszczenie szkieł fotokomórek (używać lekko nawilżonej wodą szmatki; nie używać rozpuszczalników lub innych chemikaliów) • W razie gdyby okazały się konieczne naprawy lub modyfikacje przy regulacji urządzenia, należy odblokować urządzenie automatyzacyjne i nie używać go zanim nie przywróci się warunków bezpieczeństwa • Przed odblokowaniem urządzenia automatyzacyjnego do ręcznego otwierania, należy odłączyć zasilanie elektryczne. Sprawdzić w podręczniku instrukcji • WZBRONIONE jest użytkownikowi wykonywanie CZYNNOŚCI, KTÓRE NIE SĄ WYRAŹNIE OD NIEGO WYMAGANE I WSKAZANE w podręcznikach. Odnośnie napraw, modyfikacji w regulacji, oraz nadzwyczajnej konserwacji, należy ZWRÓCIĆ SIĘ DO SŁUŻB POMOCY TECHNICZNEJ • W rejestrze okresowych prac konserwacyjnych należy zanotować wykonanie weryfikacji.

### Instrukcje i szczególne zalecenia dla wszystkich

• Unikać działania w pobliżu zamków lub części mechanicznych będących w ruchu. • Nie wchodzić w obręb promienia działania urządzenia automatyzacyjnego w trakcie gdy jest on w ruchu • Nie próbować wstrzymać ciałem ruchu urządzenia automatyzacyjnego, gdyż może to spowodować niebezpieczne sytuacje • Zawsze należy zwracać uwagę na niebezpieczne punkty, które powinny być oznaczone odpowiednimi piktogramami i/lub żółto-czarnymi taśmami • W trakcie użycia przełącznika lub steru w trybie "utrzymana akcja", należy ciągle kontrolować aby w promieniu działania części w ruchu nie było osób, aż do uwolnienia steru • Brama może poruszyć się w każdej chwili bez uprzedzenia • Przed przystąpieniem do wykonania czyszczenia lub czynności konserwacyjnych, zawsze należy odłączyć zasilanie elektryczne.



Came Cancelli Automatici s.p.a.

adres Via Martiri della Libertà n. 15 kod pocztowy 31030  
miejsc. Dosson di Casier prow. Treviso kraj Włochy Italia

DEKLARACJA WBUDOWANIA

## OŚWIADCZA, ŻE MASZYNY NIEUKOŃCZONE AUTOMATYKA DO BARIERY DRODZE

G2080Z; G2080IZ; G2081Z; G2080E; G2080IE  
G4040Z; G4040IZ; G4041Z; G4040E; G4040IE  
G2500; G2500N; G2510;  
G3250; G3750; G3751;  
G3000DX; G3000SX; G3000IDX; G3000ISX;  
G4000; G4000C; G4000D; G4000E; G4000N; G4001; G4001E; G4010; G4011;  
G6000; G6000B; G6000E; G6001; G6001E; G6010; G6011;  
G6500; G6501;  
G12000; G12000A; G12000S  
G02040; G04060; G06080  
G02801; G02803;  
G03755DX; G03755SX

## SPEŁNIAJĄ PODSTAWOWE WYMAGANE WYRUNKI

1.1.3 - 1.1.5 - 1.2.1 - 1.2.2 - 1.3.2 - 1.3.7 - 1.3.8.1 - 1.4.1 - 1.4.2 - 1.4.2.1 - 1.5.1 - 1.5.6 - 1.5.8 - 1.5.9 -  
1.5.13 - 1.6.1 - 1.6.3 - 1.6.4 - 1.7.1 - 1.7.2 - 1.7.4

## SĄ ZGODNE Z POSTANOWIENIAMI NASTĘPUJĄCYCH DYREKTYW EUROPEJSKICH

DYREKTYWA 2006/42/WE PARLAMENTU EUROPEJSKIEGO I RADY  
z dnia 17 maja 2006 r. w sprawie maszyn, zmieniająca dyrektywę 95/16/WE

DYREKTYWA 2004/108/WE PARLAMENTU EUROPEJSKIEGO I RADY  
z dnia 15 grudnia 2004 r. w sprawie zbliżenia ustawodawstwa Państw Członkowskich odnoszącego się do kompatybilności elektromagnetycznej.

## OSOBA UPOWAŻNIONA DO ZREDAGOWANIA DOKUMENTACJI TECHNICZNEJ

Came Cancelli Automatici s.p.a.

adres Via Martiri della Libertà nr 15 kod pocztowy 31030  
miejsc. Dosson di Casier prow. Treviso kraj Włochy Italia

Odnośna dokumentacja techniczna została zredagowana zgodnie z załącznikiem IIB  
Came Cancelli Automatici S.p.A. zobowiązuje się do udzielenia informacji dotyczących maszyn nieukończonych na odpowiednio  
umotywowaną prośbę, złożoną przez kompetentne organy państwowe.

### ZABRANIA SIĘ

Uruchomienia urządzenia do czasu, kiedy maszyna, do której ma być wbudowany, nie zostanie oceniona jako zgodna z wymogami  
dyrektywy 2006/42/WE, jeśli taka procedura była konieczna.

Dosson di Casier (TV)  
li 26 Marzec 2012

Gianni Michielan  
Dyrektor Zarządzający

DDI B PL G001b ver. 4.2 01 Lutego 2011

Deklaracja w ORYGINALNYM języku

Came Cancelli Automatici s.p.a.

Via Martiri della Libertà, 15 - 31030 Dosson di Casier - Treviso - Italy - Tel. (+39) 0422 4940 - Fax (+39) 0422 4941  
info@came.it - www.came.com

Kapitał Spółki 1.61 0.000,00€ - NIP i VAT 034812€30285 - VAT IT 03481280265 - Wykaz Gospodarczo-Administracyjny Wykaz  
Gospodarczo-Administracyjny (REA TV) 275359 - Rejestru Przedsiębiorstw TV 03481280265

**CAMEGROUP**  
freedom innovation



(AII. IIB Dir.2006/42/CE)

## WAŻNE WSKAZÓWKI DOTYCZĄCE BEZPIECZEŃSTWA PODCZAS INSTALACJI

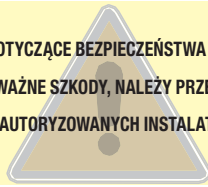
UWAGA: NIEPRAWIDŁOWO WYKONANA INSTALACJA MOŻE SPOWODOWAĆ POWAŻNE SZKODY, NALEŻY PRZESTRZEGAĆ WSZYSTKICH ZALECEŃ I INSTRUKCJI DOTYCZĄCYCH INSTALACJI  
NINIEJSZE INSTRUKCJE SĄ PRZEZNACZONE DLA AUTORYZOWANYCH INSTALATORÓW LUB WYKWALIFIKOWANEGO PERSONELU



## 1 Znaczenie symboli

-  Ten symbol oznacza akapity, które należy uważnie przeczytać.
-  Ten symbol oznacza akapity dotyczące bezpieczeństwa.
-  Ten symbol oznacza uwagi, które należy przekazać użytkownikowi.

## 2 Warunki użytkowania

### 2.1 Przeznaczenie

Szlaban GARD została zaprojektowany do zastosowania na prywatnych i publicznych parkingach, w obszarach rezydencji mieszkalnych, albo w strefach o dużym natężeniu ruchu

-  Każdy sposób instalacji i użytkowania inny, niż opisany w niniejszych instrukcjach należy uważać za niedozwolony.

### 2.2 Ograniczenia w użytkowaniu

Do przejścia o szerokości do 6,5 metrów (z akcesoriami do 6 m) z czasem otwierania 4-8 sekund.

## 3 Normy

CAME Cancelli Automatici jest zakładem posiadającym certyfikat odnośnie systemu zarządzania jakością zakładową ISO 9001, oraz zarządzania środowiskiem ISO 14001. Wszystkie fazy projektowania i produkcji urządzeń Came odbywają się we Włoszech. Produkt będący przedmiotem niniejszych instrukcji jest zgodny z następującymi przepisami prawnymi: patrz Deklaracja zgodności.

## 4 Opis

### 4.1 Siłownik

Szlaban drogowy GARD został zaprojektowany i skonstruowany przez firmę CAME CANCELLI AUTOMATICI S.p.A. zgodnie z obowiązującymi przepisami w zakresie bezpieczeństwa.

#### Szlaban jest dostępny w dwóch wersjach:

- G6000 - Szlaban z samoblokującym siłownikiem zasilanym napięciem 24V d.c., obudowa wykonana ze stalowej ocynkowanej i lakierowanej blachy, centrala sterująca i sterowania wewnętrzne.
- G6001 - Wersja z obudową ze stali nierdzewnej inox.

*Uwaga - Należy zamówić szlabany do montażu prawo lub lewostronnego w chwili składania zamówienia. Wszystkie ilustracje w niniejszych instrukcjach przedstawiają szlaban do montażu lewostronnego!*

#### Akcesoria obowiązkowe:

- G0401 - Ramię z aluminium polakierowane na biało o przekroju 100x40 mm, długość L = 6850 mm;
- G0602 - Ramię tubowe z aluminium polakierowane na biało o średnicy Ø100 mm, długość L = 6850 mm (Przeznaczone do użytkowania w strefach narażonych na silny wiatr).
- G0605 - Uchwyt mocowania ramienia G0602.

#### Akcesoria opcjonalne:

- G0603 - Guma ochronna czerwona, wraz z zaślepkami, do ramienia G0601.
- G0460 - Zestaw lamp sygnalizacyjnych zasilanych napięciem 24 V ze wspornikami do ramion G0601 i karty sygnalizacji przerywanej.
- G0461 - Nalepki ostrzegawcze.
- G0462 - Stała podpora ramienia.
- G0463 - Ruchoma podpora ramienia.
- G0465 - Firanki z malowanego aluminium mocowane do ramienia.
- G0467 - Przegub do G0601.
- G0468 - Wspornik do mocowania fotokomórki do obudowy.
- G0469 - Wspornik do mocowania lampy ostrzegawczej do obudowy.
- LB38 - Karta do podłączenia 3 baterii 12V-7Ah.

**Ważne!** Sprawdzić, czy urządzenia sterowania, zabezpieczające i akcesoria są oryginalnymi produktami CAME; gwarantuje to i czyni urządzenie prostym w montażu i eksploatacji.



## 4.2 Dane techniczne

### SIŁOWNIK

Zasilanie: 230 V A.C. 50/60Hz

Zasilanie silnika: 24V D.C. 50/60Hz

Maks. pobór prądu: 1.3A maks. (230V) / 15A maks. (24V)

Moc: 300W

Maks. moment obrotowy: 600 Nm

Przełożenie: 1/202

Czas otwierania: 4÷8 s

Tryb pracy: intensywne użytkowanie

Stopień ochrony: IP54

Waga: 72 kg

Klasa izolacji: I



## 4.3 Charakterystyka techniczna

### ZESPÓŁ MECHANIZMU

- A - Obudowa z blachy stalowej 2,5 mm, cynkowana i polakierowana (G4000 RAL=2004) lub ze stali nierdzewnej satynowanej 2 mm (G6001), przystosowana do zamontowania wszystkich niezbędnych akcesoriów. Drzwiczki inspekcyjne z personalizowanym kluczem.
- B - Podstawa montażowa ze stali cynkowanej, wraz z 4 zakotwieniami i odpowiednimi śrubami do mocowania obudowy na posadzce.
- C - Kołnierz ze stali cynkowanej do mocowania ramienia, który pozwala na szybkie i pewne mocowanie ramienia i umożliwia stosowanie różnego rodzaju ramion.
- D - Odblokowanie siłownika przy użyciu personalizowanego klucza.
- E - Silnik na prąd stały zasilany napięciem 24 V.  
Reduktor samoblokujący, w odlwanej ciśnieniowo obudowie aluminiowej; wewnątrz znajduje się ślimakowa przekładnia redukcyjna z trwałym smarowaniem smarem płynnym.  
Wszystkie wewnętrzne elementy obrotowe pracują na łożyskach z trwałym smarowaniem lub samosmarnych przegubach kulowych.
- F - Sprężyny, służące jako przeciwwaga oraz do wyważania ramienia.
- G - Wewnętrzne mechaniczne ograniczniki bezpieczeństwa.
- H - Zespół wyłączników krańcowych
- I - Regulowana dźwignia przeniesienia napędu (do regulacji położenia ramienia).
- L - Centrala sterująca ZL37F.

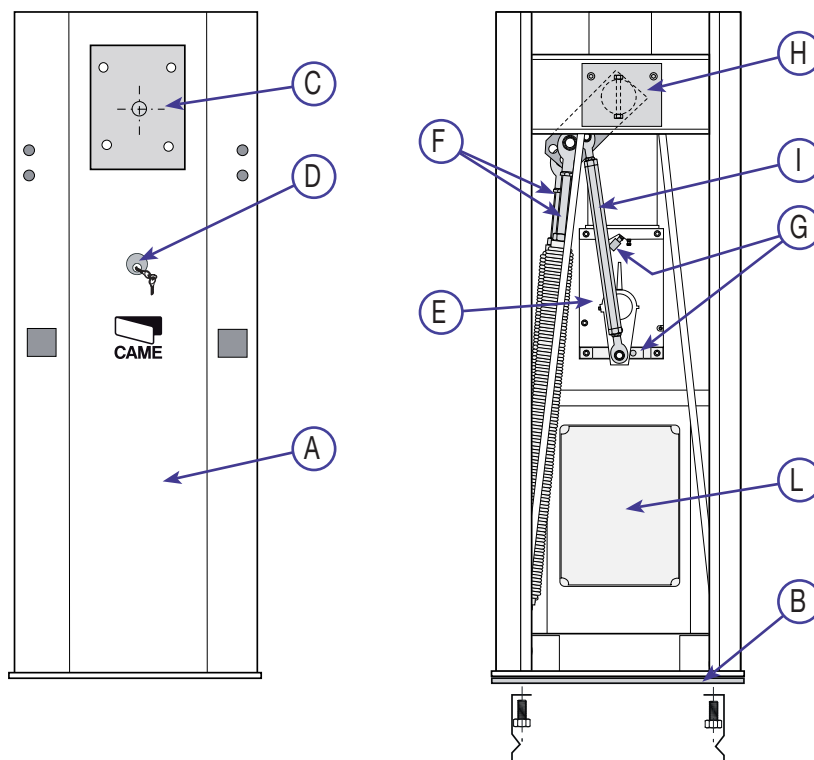

## 4.4 Wymiary gabarytowe

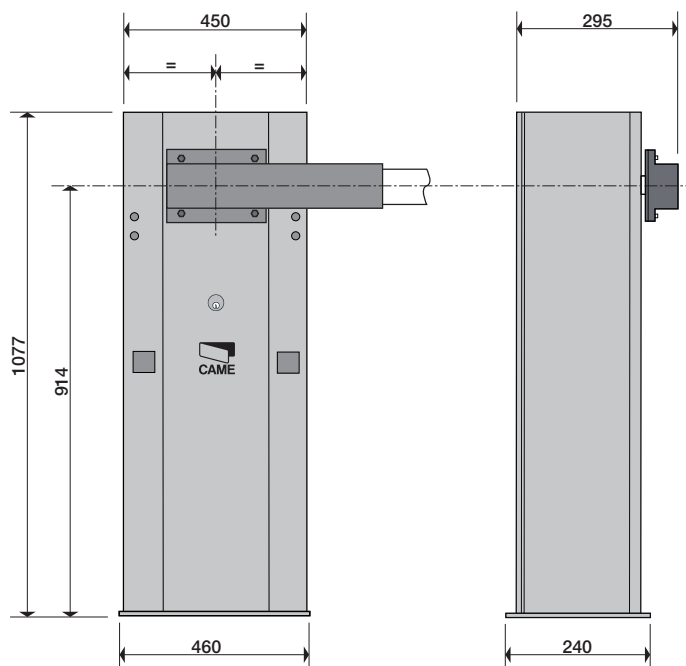

Wymiary w mm

## 5 Instalacja

**!** Instalacja musi być przeprowadzona zgodnie z obowiązującymi przepisami prawnymi przez wykwalifikowany personel.

### 5.1 Czynności przed instalacją

**!** Przed przystąpieniem do wykonania instalacji mechanizmu, należy:

- Sprawdzić, czy miejsce wybrane na montaż nie stwarza niebezpiecznych sytuacji;
- Zaopatrzyć się w odpowiedni wyłącznik dwubiegunowy, z rozwarciem styków powyżej 3 mm, dla umożliwienia sekcjonowania zasilania;
- $\oplus$  Sprawdzić, czy ewentualne podłączenia wykonane w celu kontynuacji obwodu ochronnego (uziemia) wewnątrz obudowy posiadają odpowiednią izolację w stosunku do innych elementów przewodzących.
- Przygotować odpowiednie rury i korytka kablowe dla przeprowadzenia przewodów elektrycznych dla ochrony przed uszkodzeniami mechanicznymi;

### 5.2 Narzędzia i materiały

Upewnić się, czy zostały przygotowane wszystkie narzędzia i materiały niezbędne dla bezpiecznego dokonania instalacji, zgodnie z obowiązującymi przepisami. Na rysunku widoczne są niektóre z narzędzi niezbędnych podczas instalacji.

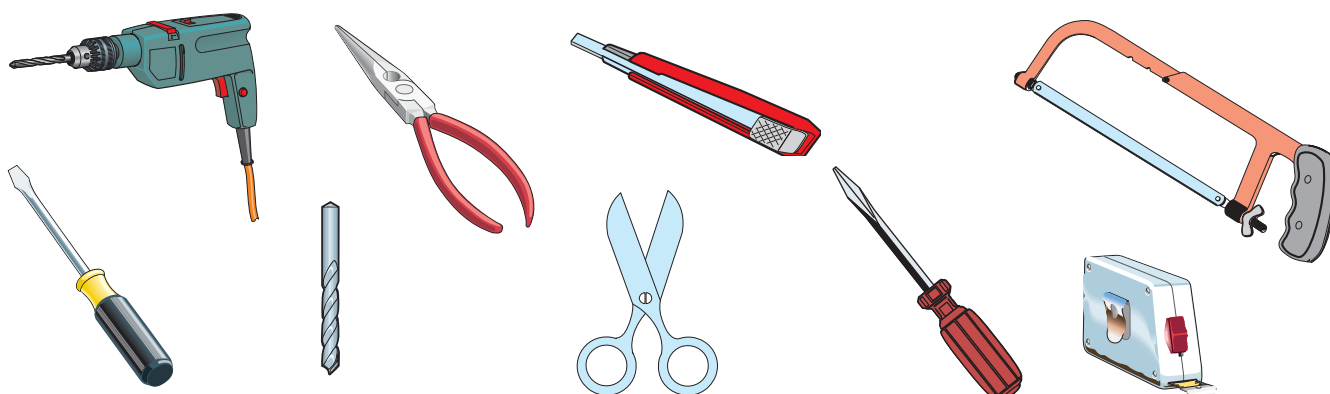



## 5.5 Instalacja płyty montażowej

 Poniższe ilustracje są jedynie przykładowe, ponieważ wymiary i przestrzeń mocowania mechanizmu i akcesoriów zmieniają się w zależności od rzeczywistych rozmiarów. W związku z tym wybór najtrafniejszego rozwiązania należy do osoby instalującej urządzenie.

- Przygotować wykop pod fundament i przeprowadzić peszel na przewody wychodzące ze studzienki rozgałęznej. N.B. liczba rur jest uzależniona od rodzaju instalacji i od przewidzianych akcesoriów.

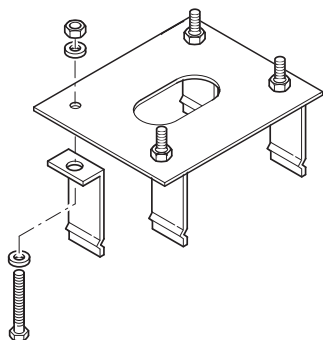
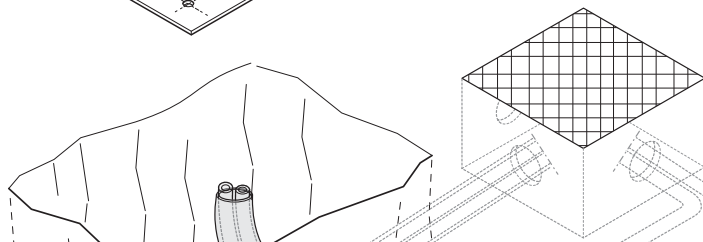
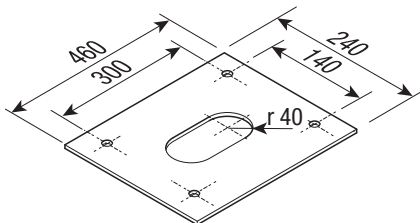

- Połączyć 4 kotwy montażowe z płytą.

- Dół zalać betonem i zanurzyć płytę podstawy (= płyta + kotwy montażowe), uważając, aby peszel na przewody przeszedł przez otwór w płycie, oraz aby nie był zalany cementem. Płyta musi być dokładnie wypoziomowana, czysta, oraz z gwintem śrub całkowicie na powierzchni.

Poczekać minimum 24 godziny, aż wszystko się utwardzi.

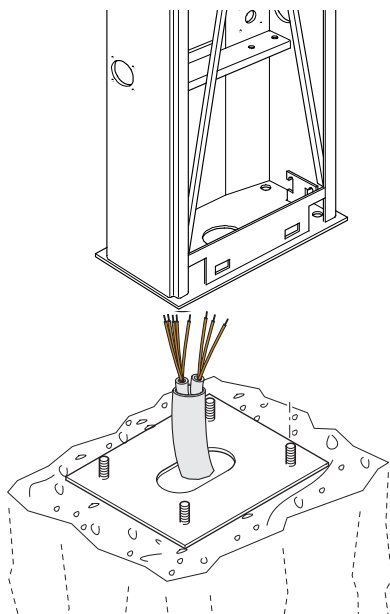
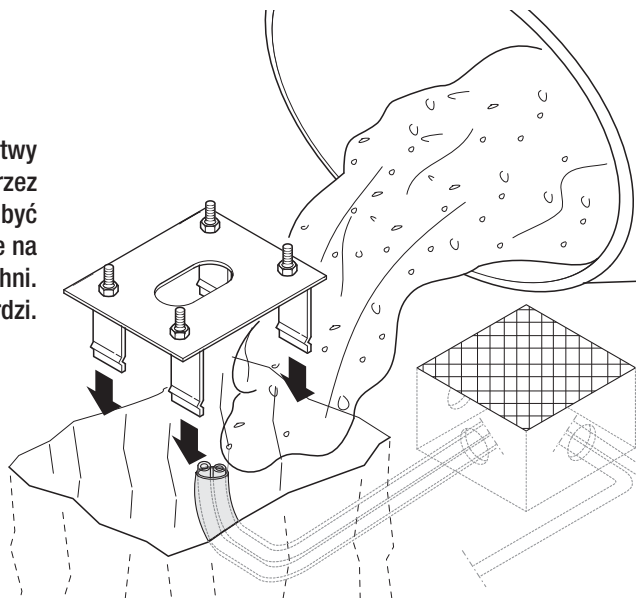

- Usunąć nakrętki i podkładki z wystających śrub i ustawić obudowę na podstawie oraz umocować ją.

Uwaga: zaleca się zainstalować obudowę z drzwiczkami inspekcyjnymi zwróconymi w stronę najbardziej dogodną.



## 5.6 Montaż

- Przystąpić do montażu zespołu: zaleca się ustawienie obudowy w taki sposób, by drzwi inspekcyjne były skierowane do wewnątrz obszaru chronionego (patrz str. 8).  
Ramię o odpowiedniej długości zamocować w uchwycie A za pomocą 4 dostarczonych śrub.  
Pionowe i poziome ustawienie ramienia wyregulować za pomocą ogranicznika mechanicznego B i dźwigni przeniesienia napędu C.

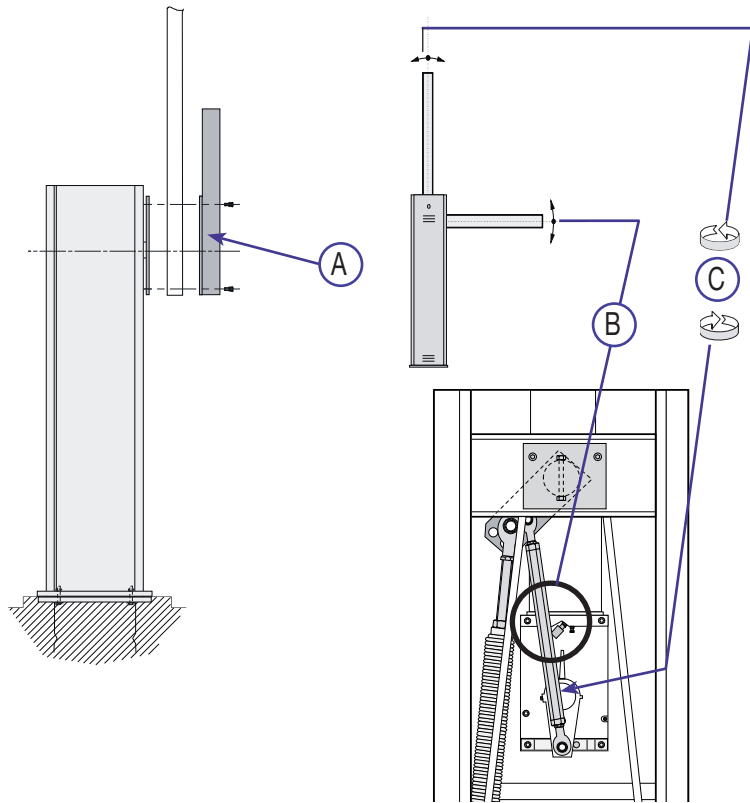

## 5.7 Wyważenie ramienia

Bariera G6000 jest seryjnie dostarczana ze sprężyną zamontowaną w położeniu B.  
W zależności od konfiguracji Waszego szlabanu (patrz rysunki), odblokować siłownik (str. 8) i zmienić położenie sprężyn (zachować sprężynę, jeśli nie została użyta).  
Informacje dotyczące wyważania znajdują się na następnej stronie.

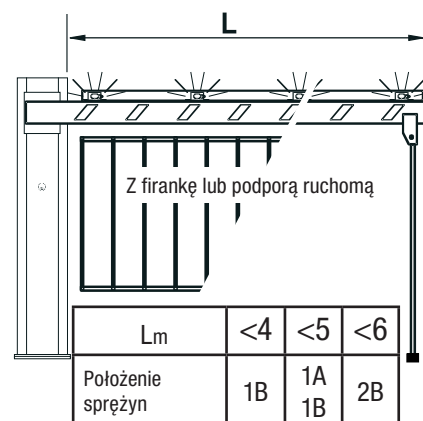
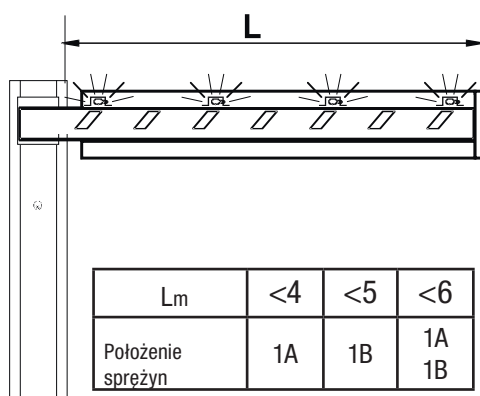
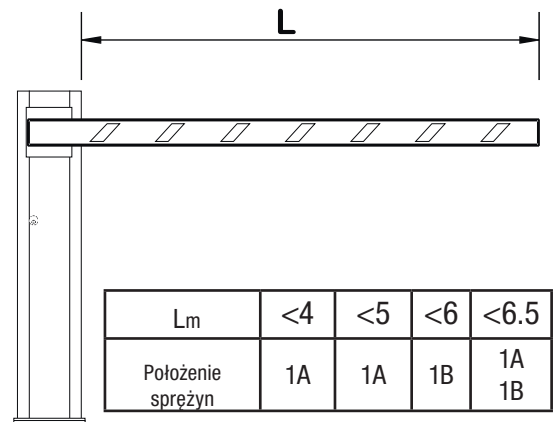
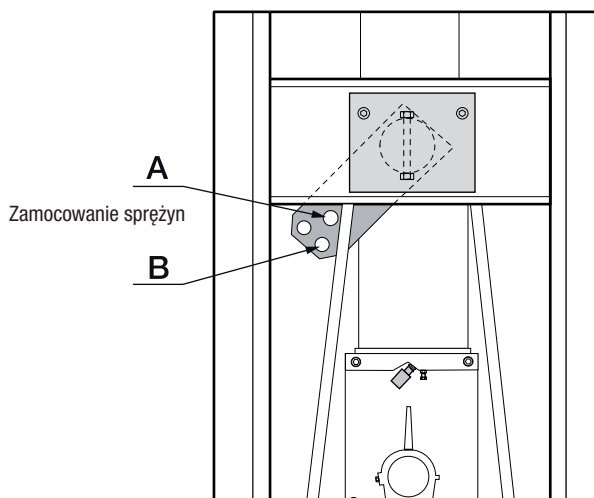

Precyzyjne wyważenie ramienia:

- 1) - Odblokować siłownik;
- 2) - Poluzować nakrętkę blokującą **B** ciągną **A**;
- 3) - Ręcznie ustawić sprężynę, by zwiększyć/zmniejszyć naciąg, tak aby ramię ustabilizowało się w położeniu 45°;
- 4) - Dokręcić następnie nakrętkę blokującą i zablokować siłownik.



**UWAGA!**

Operacje odblokowania mogą być niebezpieczne dla użytkownika, gdy z jakiegokolwiek powodu, np. ramię źle zamocowane w fazie montażu, ramię oderwane czy uszkodzone w wyniku wypadku, naciągnięta sprężyna nie zapewni prawidłowego wyważenia! Może to być przyczyną gwałtownego obrotu ramienia lub jego uchwytu.

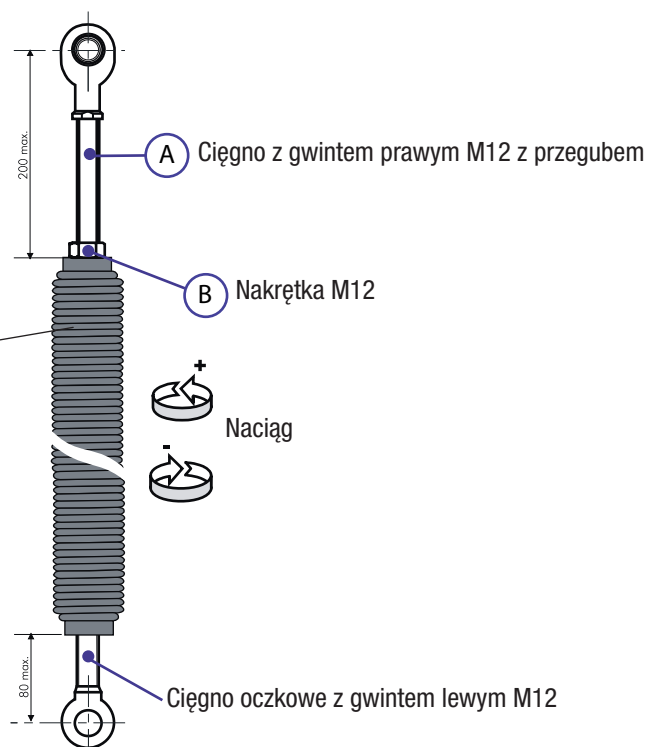
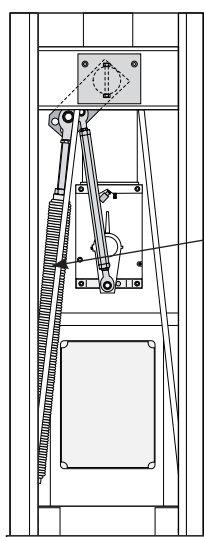
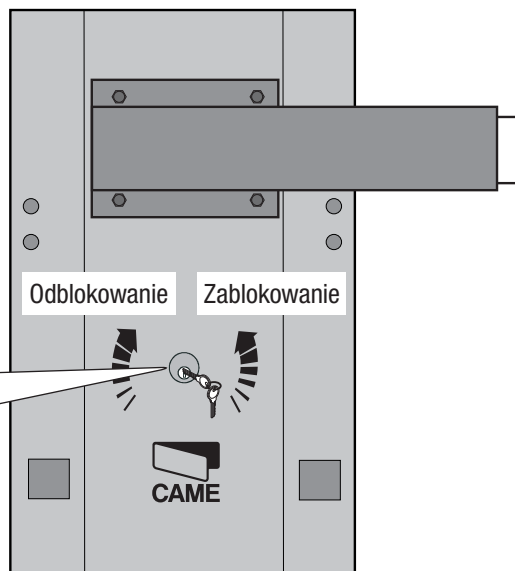

## 5.8 Montaż prawo i lewostronny

Aby zmienić rodzaj montażu w późniejszym czasie, należy zwrócić się do punktu sprzedaży z prośbą o niezbędną dokumentację lub skontaktować się z siedzibą firmy Came w Waszym kraju (patrz ostatnia strona lub [www.came.com](http://www.came.com)).



## 6 Opis centrali sterującej

Wyrób w całości zaprojektowany i wyprodukowany przez CAME Cancelli Automatici S.p.A.

Centrala sterująca jest zasilana napięciem 230V a.c. o częstotliwości 50/60Hz.

Napięcie urządzeń sterujących i akcesoriów 24 V. *Uwaga! Całkowita moc podłączonych akcesoriów nie może przewyższać 20W.*

Centrala wyposażona jest w urządzenie amperometryczne, które stale kontroluje wartość naporu silnika. Gdy ramię napotka przeszkodę, wtedy czujnik amperometryczny natychmiast wykrywa przeciążenie w naporze i interweniuje w ruchu:

- w fazie otwierania: ramię zatrzymuje się;
- w fazie zamykania: ramię odwraca kierunek ruchu, aż do całkowitego otwarcia, z konsekwentną aktywacją automatycznego zamknięcia.

*Uwaga! Po trzech kolejnych odwróceniach ruchu, ramię pozostaje podniesione, wyłączając automatyczne zamknięcie: aby zamknąć szlaban, należy użyć pilota lub przycisku zamknięcia.*

Wszystkie obwody są chronione przez bezpieczniki szybkie, patrz tabela.

Centrala oferuje użytkownikowi sterowanie i korzystanie z następujących funkcji:

- automatyczne zamykanie po zakończeniu fazy otwierania;
- natychmiastowe zamknięcie;
- wstępne miganie lampy ostrzegawczej;
- wykrywanie przeszkody przy bramie zatrzymanej;
- Ponowne otwieranie w fazie zamykania
- funkcja slave;
- zwiększenie działania hamowania ramienia.

Dostępne sterowania:

- otwieranie/zamykanie;
- otwieranie/zamykanie w trybie TOTMAN (operator obecny);
- otwieranie;
- całkowite zatrzymanie.

Regulacje:

- czas automatycznego zamykania;
- czułość pomiaru urządzenia amperometrycznego;

Akcesoria opcjonalne:

- lampka kontrolna podniesionego ramienia, sygnalizuje pozycję otwarcia ramienia; wyłącza się po zakończeniu roboczego czasu zamknięcia;
- Karta LB38, pozwala na zasilanie awaryjne poprzez baterie w razie braku energii elektrycznej (3 baterie awaryjne 12V - 7Ah). Po przywróceniu napięcia linii, wykonuje także ładowanie samych baterii (patrz odnośna instrukcja techniczna).

*UWAGA: przed przystąpieniem do prac wewnątrz urządzenia, należy odciąć napięcie linii i odłączyć baterie (jeżeli są włączone).*

### DANE TECHNICZNE

napięcie zasilania	230V - 50/60Hz
maksymalna dopuszczalna moc	300W
pobór prądu	15A maks.
klasa izolacji obwodów	□
materiał obudowy	ABS

### TABELA BEZPIECZNIKÓW

obwód:	bezpiecznik:
Płyta elektroniczna (zasilanie sieciowe)	3.15A-F
Akcesoria	2A-F
Urządzenia sterujące (centralka)	630mA-F

## 6.1 Główne elementy

- 1) Kostki połączeniowe
- 2) Bezpiecznik sieciowy
- 3) Bezpiecznik akcesoriów
- 4) Przełącznik dip - "wybór funkcji"
- 5) Gniazdo karty częstotliwości
- 6) Regulator T.CA: regulacja czasu zamykania automatycznego
- 7) Regulator SENS: regulacja czułości amperometrycznej
- 8) Przycisk zapamiętywania kodu
- 9) Dioda LED sygnalizacji kodu radio / automatycznego zamknięcia
- 10) Złącza zasilanie silnika
- 11) Złącza do podłączenia ładowarki (LB35)
- 12) Zworka do wybierania typu sterowania dla przycisku w 2-7

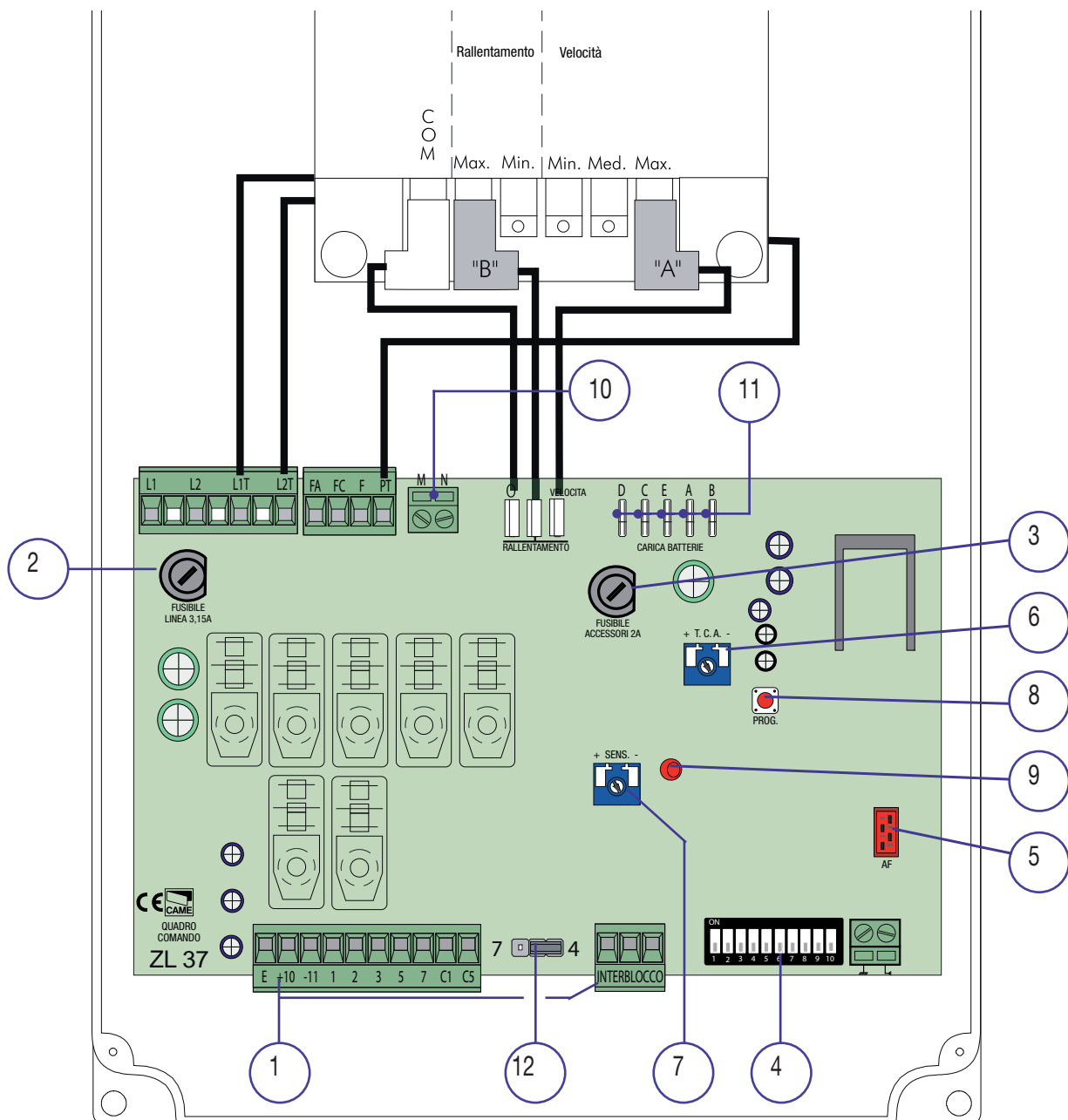

## 6.2 Schematy podłączenia urządzeń

### Siłownik, wyłączniki krańcowe

Poniższy schemat połączenia (wykonany fabrycznie) przedstawia lewostronny montaż szlabanu (patrz par. 5.8).

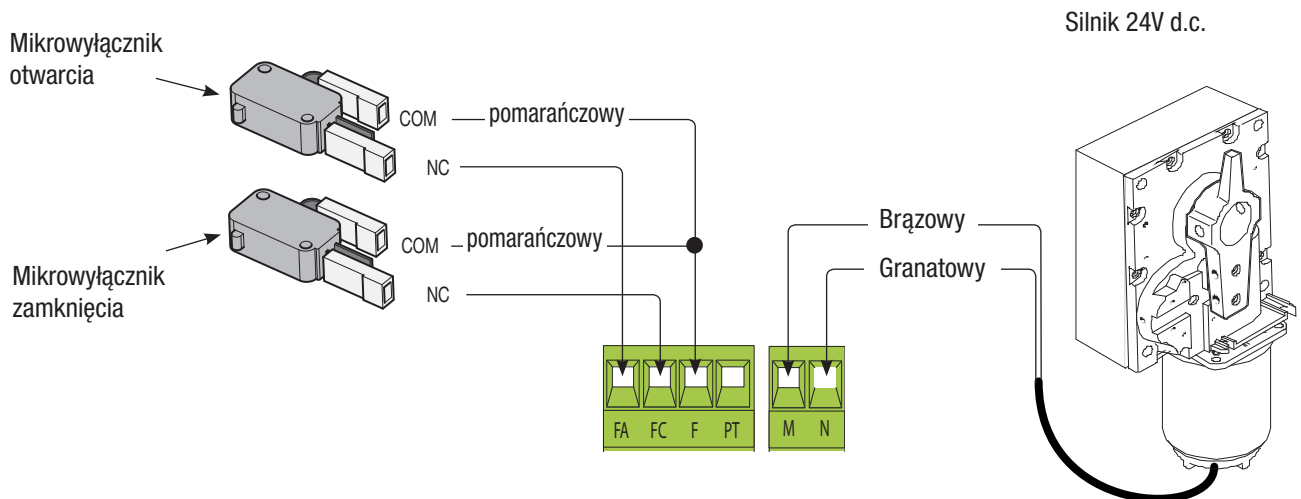

### Zasilanie

Wyjście do zasilania akcesoriów:

- na 24V a.c. przy zasilaniu 230V a.c.
  - na 24V d.c. przy zasilaniu 24V d.c.
- Maksymalna dozwolona moc: 40W

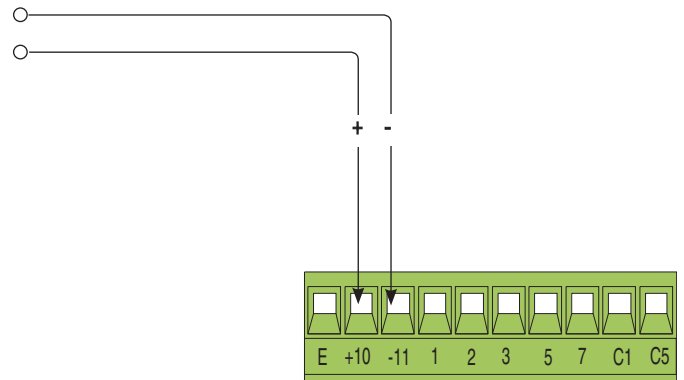

Zasilanie napięciem 230V (a.c) o częstotliwości 50/60 Hz

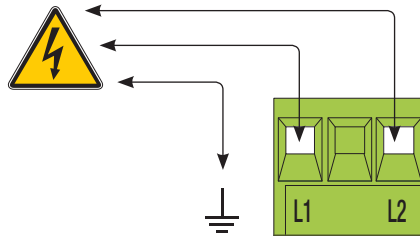



## Urządzenia sygnalizacyjne

Wyjście 24 V DC (25W) do lampy ostrzegawczej i lub lampy sygnalizującej położenie ramienia:

**DIP 3 OFF** - Miga w fazie otwierania i zamykania ramienia.

**DIP 3 ON** - Miga w fazie otwierania, zamykania oraz w położeniu zamknięcia ramienia.

Lampka kontrolna otwartego ramienia (Obciążalność styku: 24V - 3W maks.)  
- Sygnalizuje pozycję podniesionego ramienia, gaśnie, gdy ramię jest opuszczone.

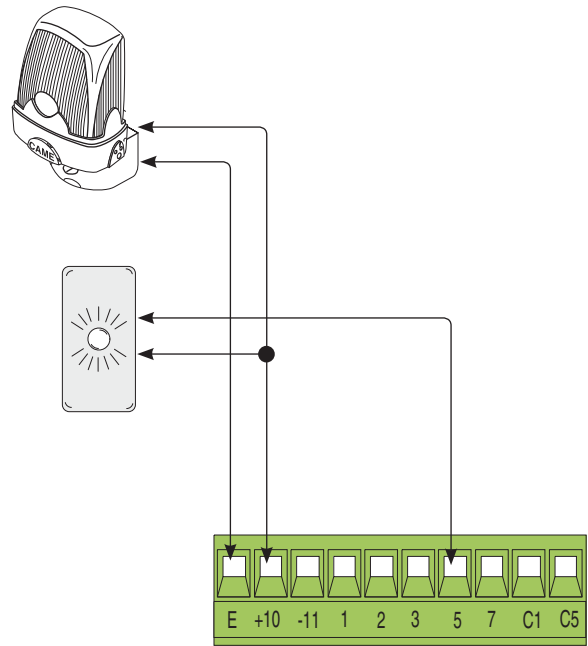

## Urządzenia sterujące

Przycisk zatrzymania (**styk N.C.**) - Przycisk zatrzymania ramienia. Wyklucza zamykanie automatyczne. W celu przywrócenia ruchu należy nacisnąć przycisk sterowania lub przycisk pilota.

**Jeżeli nie będzie używany, ustawić dip 9 na ON.**

Przycisk otwierania (**styk N.O.**) - Polecenie otwierania ramienia.

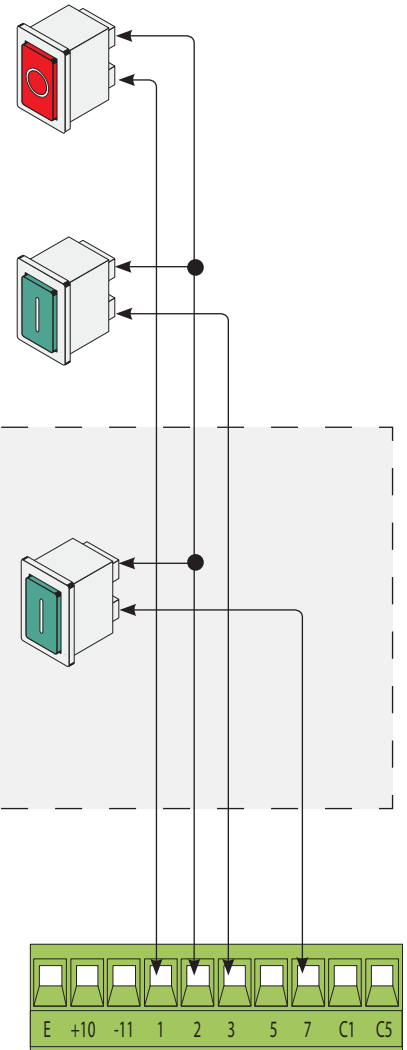

Podłączenie sterowania radiowego lub przycisku otwierania (**styk N.O.**).

- Polecenie otwierania i zamykania ramienia. Po naciśnięciu przycisku ramię odwraca kierunek ruchu. Skontrolować pozycję zworki (nr 12, strona 10) zgodnie z rysunkiem.

Działanie przycisku: tylko zamykanie - Polecenie zamykania ramienia. Jest to polecenie obowiązkowe, gdy funkcja "TOTMAN" (operator obecny) jest aktywna. Ustawić zworkę zgodnie z rysunkiem.

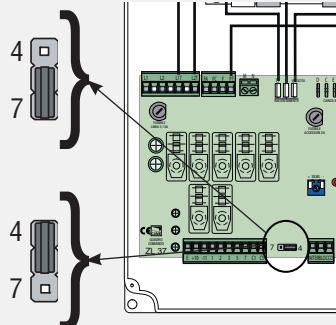

## Urządzenia zabezpieczające

### **Styk (N.C.)** «natychmiastowe zamknięcie»

Zamknięcie ramienia po wykryciu przeszkody w promieniu działania urządzeń zabezpieczających.

**Jeżeli nie będzie używany, ustawić dip 8 na ON.**

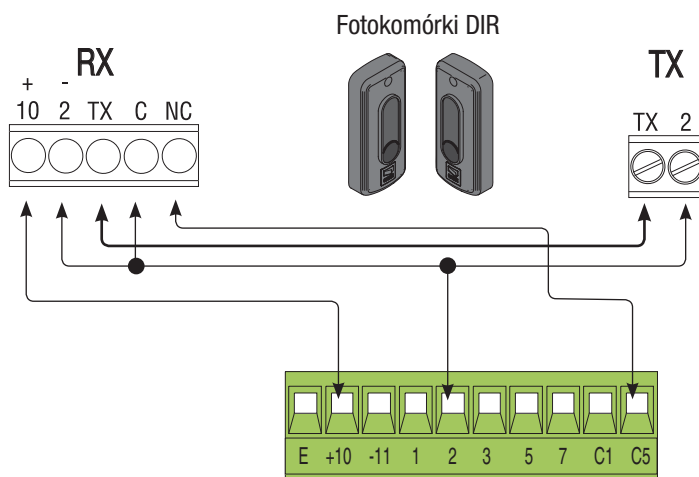

### **Styk (N.C.)** «ponowne otwieranie w fazie zamykania»

- Wejście dla urządzeń zabezpieczających takich jak, fotokomórki, listwy bezpieczeństwa i innych urządzeń zgodnych z wymogami norm EN 12978. W fazie zamykania otwarcie styku powoduje odwrócenie ruchu, aż do całkowitego otwarcia ramienia.

**Jeżeli nie będzie używany, zewrzeć styk 2-C1.**

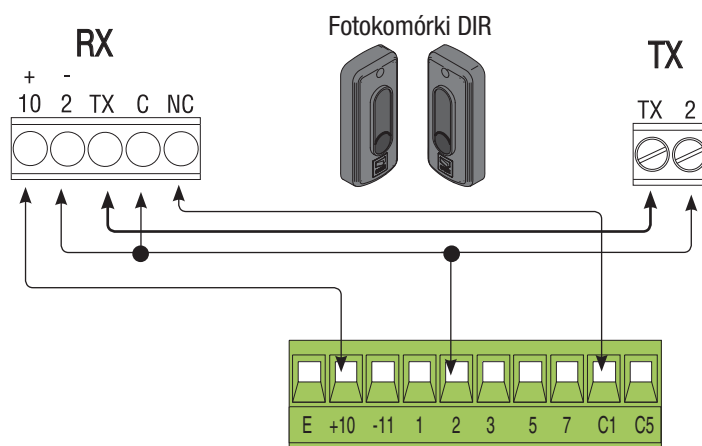

### **Styk (N.C.)** «natychmiastowe zamknięcie»

**Jeżeli nie będzie używany, ustawić dip 8 na ON.**

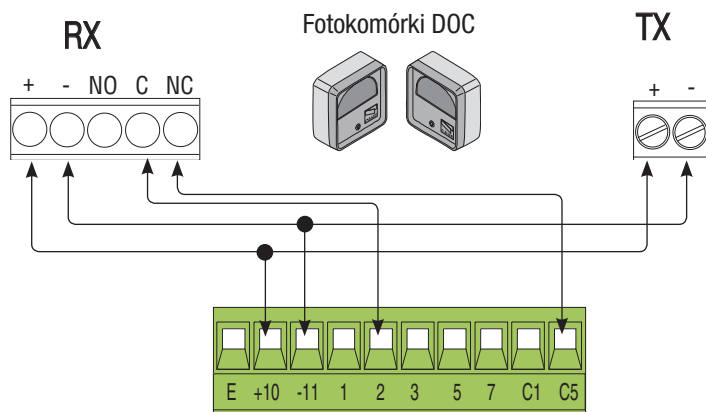

### **Styk (N.C.)** «ponowne otwieranie w fazie zamykania»

**Jeżeli nie będzie używany, zewrzeć styk 2-C1.**

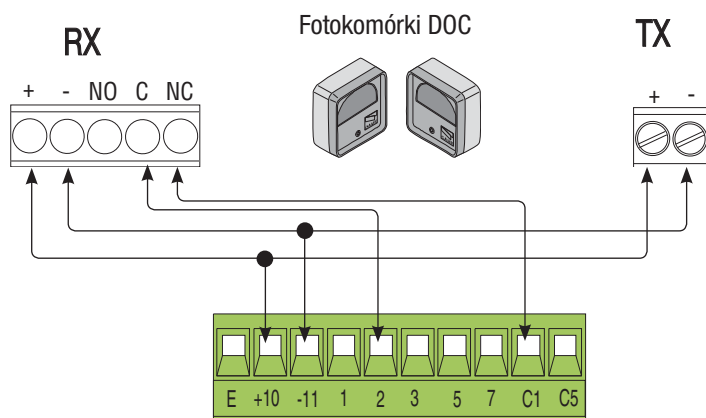

## 6.3 Wybór funkcji

- 1 ON Aktywowane **zamykanie automatyczne**;
- 2 ON Aktywowane **sterowanie radiowe "tylko otwieranie"** (karta częstotliwości wpięta)
- 2 OFF Aktywowane **sterowanie radiowe "otwieranie-zamykanie-zmiana kierunku"** (karta częstotliwości wpięta)
- 3 ON Aktywowane **napięcie wyjściowe 24V na zaciskach 10-E w fazach ruchu i w pozycji zamknięcia ramienia**;
- 3 OFF Aktywowane **napięcie wyjściowe 24V na zaciskach 10-E w fazach ruchu ramienia**;
- 4 ON Aktywowana funkcja **"TOTMAN" (obecny operator)** ;
- 5 ON Aktywowane **wstępne 5 sekundowe miganie w fazie otwierania i zamykania**;
- 6 ON Aktywowane **wykrywanie przeszkody (z silnikiem w położeniu krańcowym)**;;
- 7 ON Aktywowane **działanie "slave" (silnik pilotowany)** ;
- 8 OFF Aktywowana **funkcja natychmiastowego zatrzymania**; włączyć urządzenie zabezpieczające (2-C5).
- 9 OFF Aktywowany **przycisk "stop"** ; włączyć urządzenie zabezpieczające (1-2).
- 10 ON Aktywowana funkcja **zwiększenia działania hamowania ramienia**;

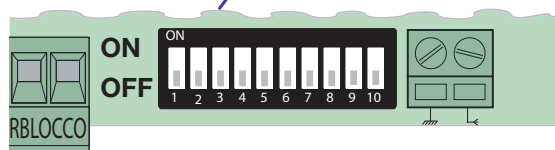
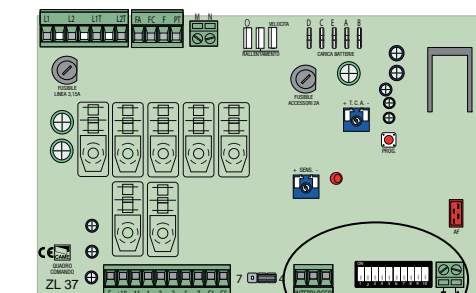

## 6.4 Regulacje

**Regulator T.C.A.** = Czas automatycznego zamykania min. 1", maks. 120".

**Regulator SENS.** = Czułość urządzenia amperometrycznego (min. / maks.)

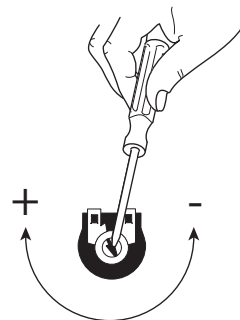
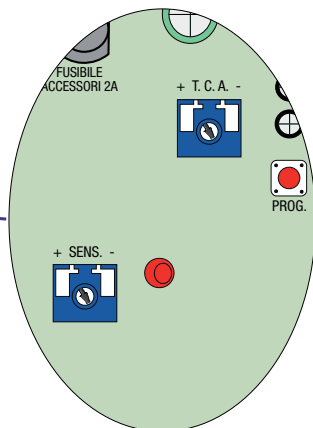
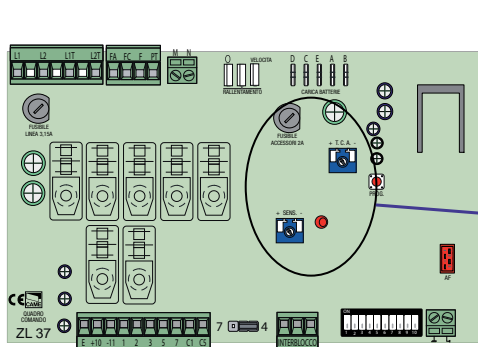

## 7 Kodowanie dekodera radiowego

### Antena

Podłączyć przewód RG58 anteny do odpowiednich zacisków.

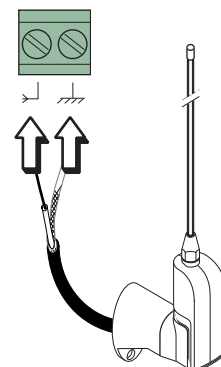

## Karta częstotliwości

Tylko dla kart AF43S / AF43SM:

- ustawić zworkę, jak to widoczne, w zależności od serii stosowanego pilota.

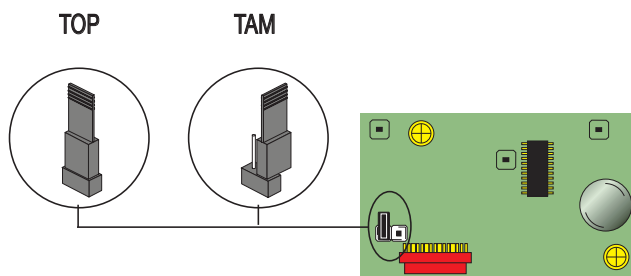

Wpiąć kartę częstotliwości (AF) do gniazda na płycie elektronicznej TYLKO PO ODŁĄCZENIU NAPIĘCIA (i po odłączeniu baterii, jeżeli są obecne).

N.B.: Płyta elektroniczna rozpoznaje kartę częstotliwości tylko w momencie podania zasilania.

Częstotliwość/-MHz	Karta częstotliwości	Seria pilotów
FM 26.995	AF130	TFM
FM 30.900	AF150	TFM
AM 26.995	AF26	TOP
AM 30.900	AF30	TOP
AM 40.685	AF40	TOUCH
AM 433.92	AF43S / AF43SM	TAM / TOP
	AF43SR	ATOMO
	AF43S / AF43TW	TWIN
AM 868.35	AF868	TOP

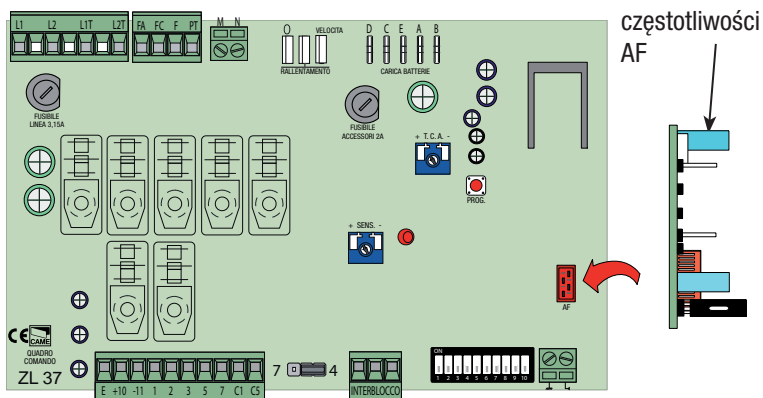

## Piloty

patrz instrukcje na opakowaniu

**TOUCH**  
TCH 4024 • TCH 4048

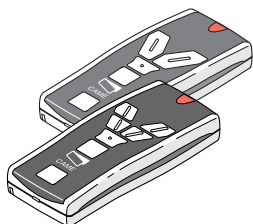

**TOP**  
TOP-432A • TOP-434A  
TOP-302A • TOP-304A

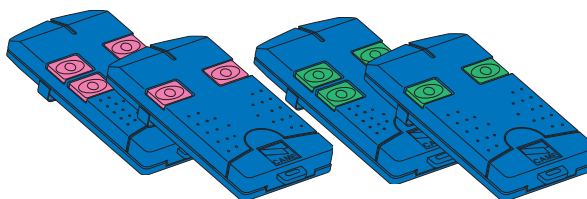

**TOP**  
TOP-432NA • TOP-434NA  
TOP-862NA • TOP-864NA  
TOP-432S

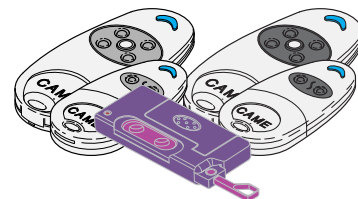

**TWIN**  
TWIN 2 • TWIN 4

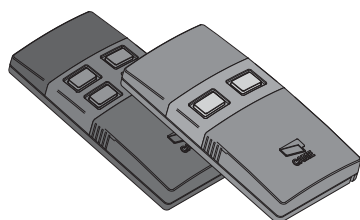

**TAM**  
T432 • T434 • T438  
TAM-432SA

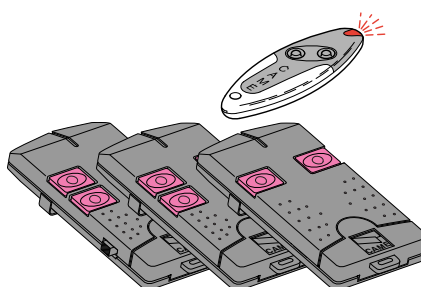

**TFM**  
T132 • T134 • T138  
T152 • T154 • T158

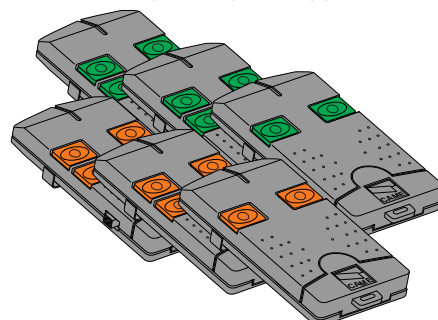

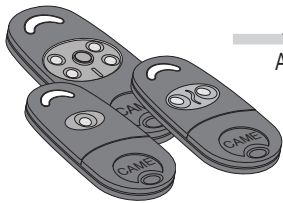

## ATOMO

AT01 • AT02  
AT04

patrz instrukcje znajdujące się w opakowaniu  
karty częstotliwości AF43SR

### Kodowanie pilotów

- Trzymać wciśnięty przycisk **PROG** na płycie elektronicznej. Dioda led świeci migającym światłem.

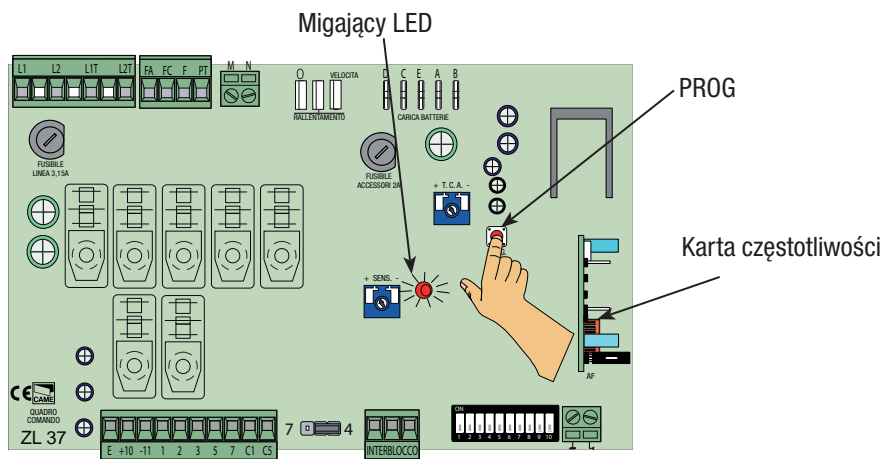

- Nacisnąć przycisk pilota do zapamiętania. Dioda Led pozostanie zapalona, co oznacza, że kod został zapamiętany.

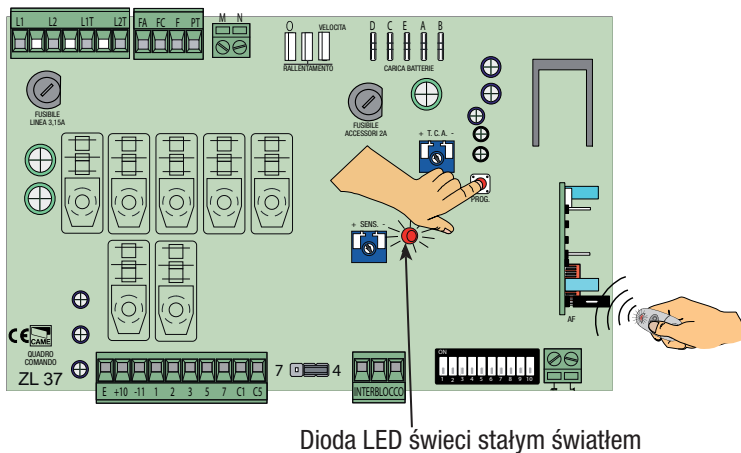

N.B.: w przypadku późniejszej zmiany kodu, wystarczy wykonać ten sam zestaw czynności.

## 8 Regulacja prędkości zamykania-otwierania i spowalniania

W celu wyregulowania szybkości ramienia przłożyć konektor faston "A", a dla regulacji fazy spowalniania ramienia, przłożyć konektor "B" do pokazanych zacisków.

Np: maksymalna szybkość otwierania i zamykania - maksymalne zwalnianie (patrz rysunek poniżej)

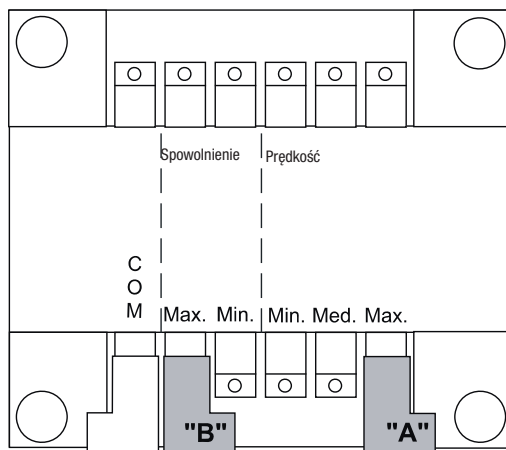



## 9 Połączenie dwóch sprzężonych szlabonów ze wspólnym sterowaniem

- Określić szlaban **Master** (szlaban przewodzący, tzn. silnik, który steruje obydwooma szlabanami i szlaban **Slave** (silnik sterowany przez Master).

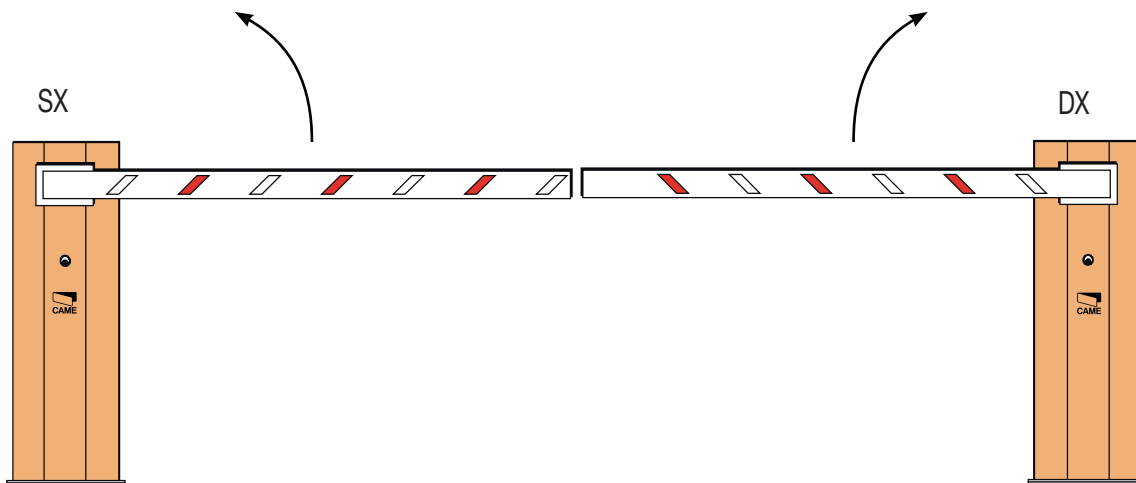

1) - Ustawić dip 7 w pozycji ON celem uczynienia silnika silnikiem podporządkowanym (SLAVE).

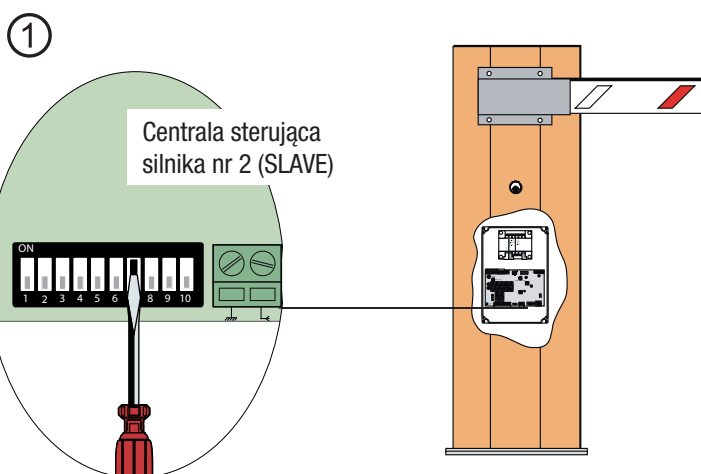

2

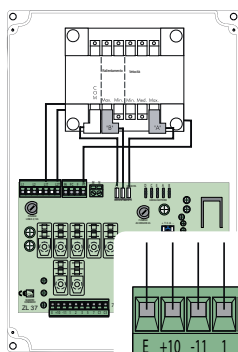

Centrala sterująca silnika nr 1 (MASTER)

2) - Normalnie przewidziane połączenia elektryczne wykonać jedynie na kostce połączeniowej silnika głównego (MASTER).

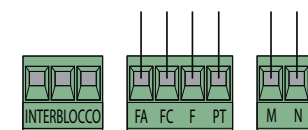

3

3) - Oba centrale sterujące połączyć, jak na rysunku poprzez zaciski sprzęgające - INTERBLOCCO.

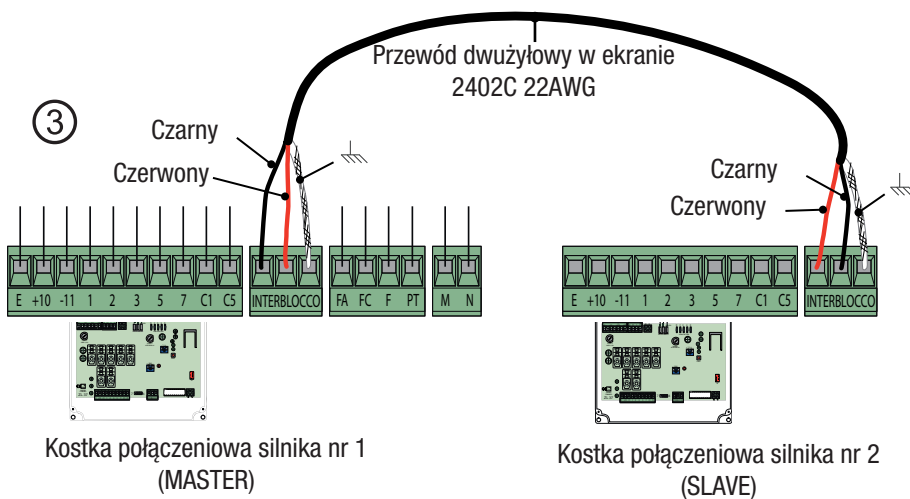

## 10 Zasady bezpieczeństwa

### **Ważne wskazania ogólne dotyczące bezpieczeństwa**

Produkt musi być przeznaczony wyłącznie do użytkowania do celów, dla jakich został zaprojektowany. Każde inne użytkowanie jest uważane niewłaściwe i w związku z tym, za niebezpieczne. Producent nie ponosi odpowiedzialności za ewentualne szkody wynikające z błędnego, niewłaściwego lub nierozsądnego użytkowania.

Unikać prac w pobliżu zespołów mechanicznych będących w ruchu. Nie wchodzić do strefy znajdującej się w promieniu działania mechanizmu będącego w ruchu.

Nie opierać się o urządzenie w czasie ruchu mechanizmu, gdyż może to spowodować niebezpieczne sytuacje.

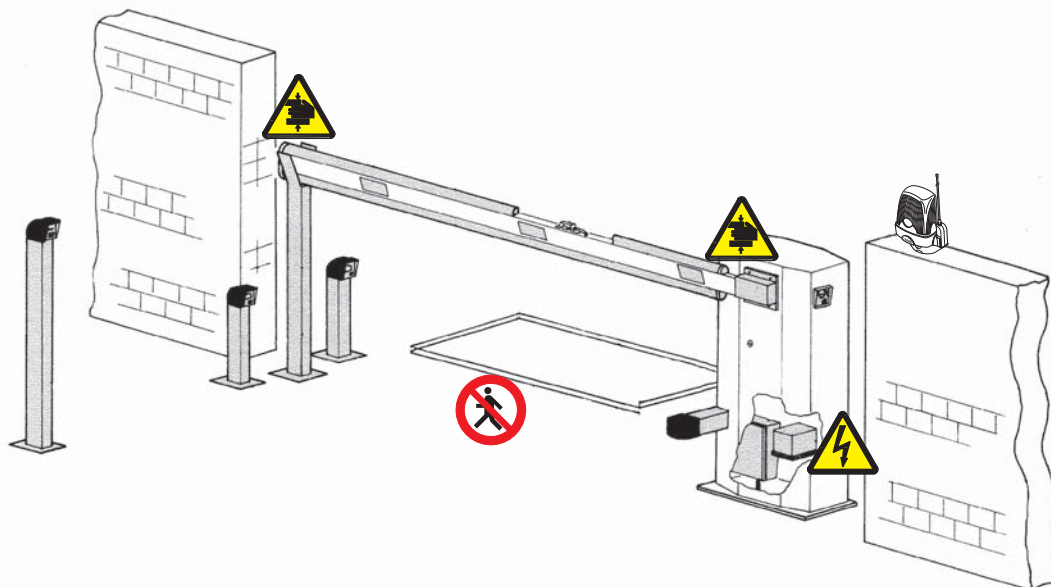

Nie wolno pozwalać dzieciom na przebywanie lub na zabawę w promieniu działania urządzenia. Piloty lub jakiegokolwiek inne urządzenie sterujące, muszą być przechowywane w miejscu niedostępnym dla dzieci, aby uniknąć przypadkowego uruchomienia mechanizmu. Przerwać natychmiast użytkowanie urządzenia, jeżeli zauważy się jego wadliwe funkcjonowanie.



Niebezpieczeństwo  
zmiążdżenia rąk



Niebezpieczeństwo  
porażenia prądem



Zakaz przechodzenia  
otwierania lub zamykania  
szlabanu

## 11 Konserwacja

### 11.1 Konserwacja okresowa

 Okresowe konserwacje będące **obowiązkiem użytkownika** to czyszczenie obudowy fotokomórek i kontrola prawidłowego funkcjonowania urządzeń bezpieczeństwa, oraz aby nie było przeszkód w funkcjonowaniu mechanizmu. Ponadto zaleca się kontrolować okresowo smarowanie i stan dokręcenia śrub mocujących mechanizm.

- Celem kontroli skuteczności urządzeń zabezpieczających, przesunąć dowolny przedmiot przed fotokomórkami podczas zamykania szlabanu, jeżeli dojdzie do odwrócenia kierunku ruchu lub zatrzymania, oznacza to, że fotokomórki działają poprawnie. Jest to jedyna czynność konserwacyjna wykonywana przy szlabanie podłączonym do zasilania.

- Przed przystąpieniem do jakiegokolwiek czynności konserwacyjnej, zaleca się odłączyć zasilanie, aby uniknąć niebezpiecznych sytuacji wynikających z przypadkowego uruchomienia ramienia.

- Do czyszczenia fotokomórek należy użyć lekko nawilżonej wodą szmatki; nie używać rozpuszczalników lub innych produktów chemicznych, gdyż mogłyby zniszczyć urządzenia.

- Sprawdzić, czy krzewy lub inne rośliny nie zakłócają działania fotokomórek i czy w strefie poruszania się ramienia nie ma innych przeszkód.



## 10.2 Konserwacja nadzwyczajna

 Poniższa tabela służy do rejestracji prac nadzwyczajnej konserwacji, napraw i poprawek, wykonanych przez wyspecjalizowane zakłady zewnętrzne.

N.B. Interwencje nadzwyczajnej konserwacji muszą być wykonywane przez wyspecjalizowanych techników.

### Rejestr konserwacji nadzwyczajnej

Pieczęć instalatora	Nazwa autoryzowanego serwisu
	Data przeglądu
	Podpis konserwatora
	Podpis zleceniodawcy
Wykonane czynności _____ _____ _____	

Pieczęć instalatora	Nazwa autoryzowanego serwisu
	Data przeglądu
	Podpis konserwatora
	Podpis zleceniodawcy
Wykonane czynności _____ _____ _____	

Pieczęć instalatora	Nazwa autoryzowanego serwisu
	Data przeglądu
	Podpis konserwatora
	Podpis zleceniodawcy
Wykonane czynności _____ _____ _____	

Pieczęć instalatora	Nazwa autoryzowanego serwisu
	Data przeglądu
	Podpis konserwatora
	Podpis zleceniodawcy
Wykonane czynności _____ _____ _____	

Pieczęć instalatora	Nazwa autoryzowanego serwisu
	Data przeglądu
	Podpis konserwatora
	Podpis zleceniodawcy
Wykonane czynności _____ _____ _____	

Pieczęć instalatora	Nazwa autoryzowanego serwisu
	Data przeglądu
	Podpis konserwatora
	Podpis zleceniodawcy
Wykonane czynności _____ _____ _____	

## 10.3 Rozwiązywanie problemów

PROBLEM	ODNIESIENIE	WERYFIKACJA
Nie można otworzyć, ani zamknąć mechanizmu	1-2-3-4-6-8-18	1 - Zamknąć drzwiczki inspekcyjne na klucz i skontrolować zamek odblokowania
Mechanizm otwiera się lecz nie można go zamknąć	4-7-10	2 - Przy użyciu przełącznika dip dezaktywować funkcję "TOTMAN"(operator obecny)
Mechanizm zamyka się, lecz nie można go otworzyć	4-7-9	3 - Skontrolować zasilanie i bezpieczniki
Mechanizm nie wykonuje automatycznego zamknięcia	11-12-13	4 - Styki bezpieczeństwa N.C. są otwarte
Mechanizm nie działa tylko z pilotem	2-14-16	6 - Dezaktywować funkcję master-slave
Mechanizm odwraca kierunek ruchu	7-18	7 - Sprawdzić wyważenie i napięcie sprężyn
Funkcjonuje tylko jeden pilot	22	8 - Dezaktywować funkcję wykrywania przeszkody przy użyciu przełącznika dip
Fotokomórka nie funkcjonuje	12-23-24	9 - Skontrolować ogranicznik otwierania
LED sygnalizacyjny szybko miga	4	10 - Skontrolować ogranicznik zamykania
LED sygnalizacyjny pozostaje włączony	13	11 - Uaktywnić "automatyczne zamykanie" poprzez wyłącznik dip
Mechanizm nie otwiera się i nie zamyka się do położeń krańcowych	7	12 - Skontrolować urządzenia sterujące
Nie jest się w stanie wyważyć ramienia	7-15	13 - Skontrolować urządzenia sterujące
Mechanizm nie zmniejsza prędkości	7-15	14 - Odłączyć i połączyć napięcie do karty, albo sprawdzić zworkę TOP/TAM na karcie AF43S
Mechanizm nie działa z bateriami zasilania awaryjnego	8-25-26	15 - Sprawdzić stosunek "długość ramienia/zastosowane akcesoria"
Mechanizm rusza wolno	7	16 - Ponownie zapamiętać kod radiowy
		18 - Dokonać regulacji czułości
		22 - Wprowadzić lub wykonać duplikat tego samego kodu we wszystkich pilotach
		23 - Uaktywnić fotokomórkę poprzez przełącznik dip
		24 - Połączyć fotokomórkę szeregowo, a nie równolegle
		25 - Skontrolować baterie
		26 - Przestrzegać biegunowości zasilania fotokomórek

## 11 Złomowanie

 CAME CANCELLI AUTOMATICI S.p.A. wdrożyło we własnych zakładach System Zarządzania Środowiskowego certyfikowany i zgodny z normą UNI EN ISO 14001 jako gwarancję ochrony środowiska.

W celu kontynuacji polityki w zakresie ochrony środowiska, stanowiącej dla firmy CAME jedną z podstaw własnych strategii operacyjnych i marketingowych, prosimy o przestrzeganie prostych zaleceń dotyczących usuwania produktów:

### WYRZUCANIE OPAKOWANIA

Elementy opakowania (karton, plastik, itd.), są zakwalifikowane jako odpadki stałe nadające się do powtórnego przetworzenia. Przed wykonaniem tego, zawsze należy sprawdzić odnośne przepisy obowiązujące w miejscu instalacji.

**NIE PORZUCAĆ W ŚRODOWISKU!**

### ZŁOMOWANIE PRODUKTU

Nasze wyroby wykonane są z różnych materiałów. Większość z nich (aluminium, plastik, żelazo, kable elektryczne) jest przyjmowana z miejskimi odpadami stałymi. Po selektywnej zbiórce mogą być oddane do upoważnionego punktu zbiorczego do ich ponownego przerobu.

Inne elementy (karty elektroniczne, baterie nadajników, itd.) mogą natomiast zawierać substancje zanieczyszczające.

Należy je więc usunąć i oddać do upoważnionych zakładów do ich odzysku i likwidacji.

Przed złomowaniem, zawsze należy sprawdzić specyficzne normy obowiązujące w miejscu likwidacji.

**NIE PORZUCAĆ W ŚRODOWISKU!**





**Polski** - Kod instrukcji: **119626** wers. 7.2 11/2011 © CAME cancelli automatici s.p.a.  
CAME Cancelli Automatici S.p.a. może w każdej chwili i bez uprzedniej zapowiedzi zmienić dane i informacje znajdujące się w niniejszych instrukcjach.

**IT** • Per ogni ulteriore informazione su azienda, prodotti e assistenza nella vostra lingua:  
**EN** • For any further information on company, products and assistance in your language:  
**FR** • Pour toute autre information sur la société, les produits et l'assistance dans votre langue :

**DE** • Weitere Infos über Unternehmen, Produkte und Kundendienst bei:

**ES** • Por cualquier información sobre la empresa, los productos y asistencia en su idioma:

**NL** • Voor meer informatie over het bedrijf, de producten en hulp in uw eigen taal:

**PT** • Para toda e qualquer informação acerca da empresa, de produtos e assistência técnica, em sua língua:

**PL** • Wszystkie inne informacje dotyczące firmy, produktów oraz usług i pomocy technicznej w Waszym języku znajdują się na stronie:

**RU** • Для получения дополнительной информации о компании, продукции и сервисной поддержке на вашем языке:

**HU** • A vállalatra, termékeire és a műszaki szervizre vonatkozó minden további információért az Ön nyelvén:

**HR** • Za sve dodatne informacije o poduzeću, proizvodima i tehničkoj podršci:

**UK** • Для отримання будь-якої іншої інформації про компанію, продукцію та технічну підтримку:



[www.came.com](http://www.came.com)



CAMEGROUP

**CAME Cancelli Automatici S.p.a.**

Via Martiri Della Libertà, 15  
31030 **Dosson Di Casier** (TV)

☎ (+39) 0422 4940

☎ (+39) 0422 4941

**Assistenza Tecnica/Numero Verde 800 295830**